

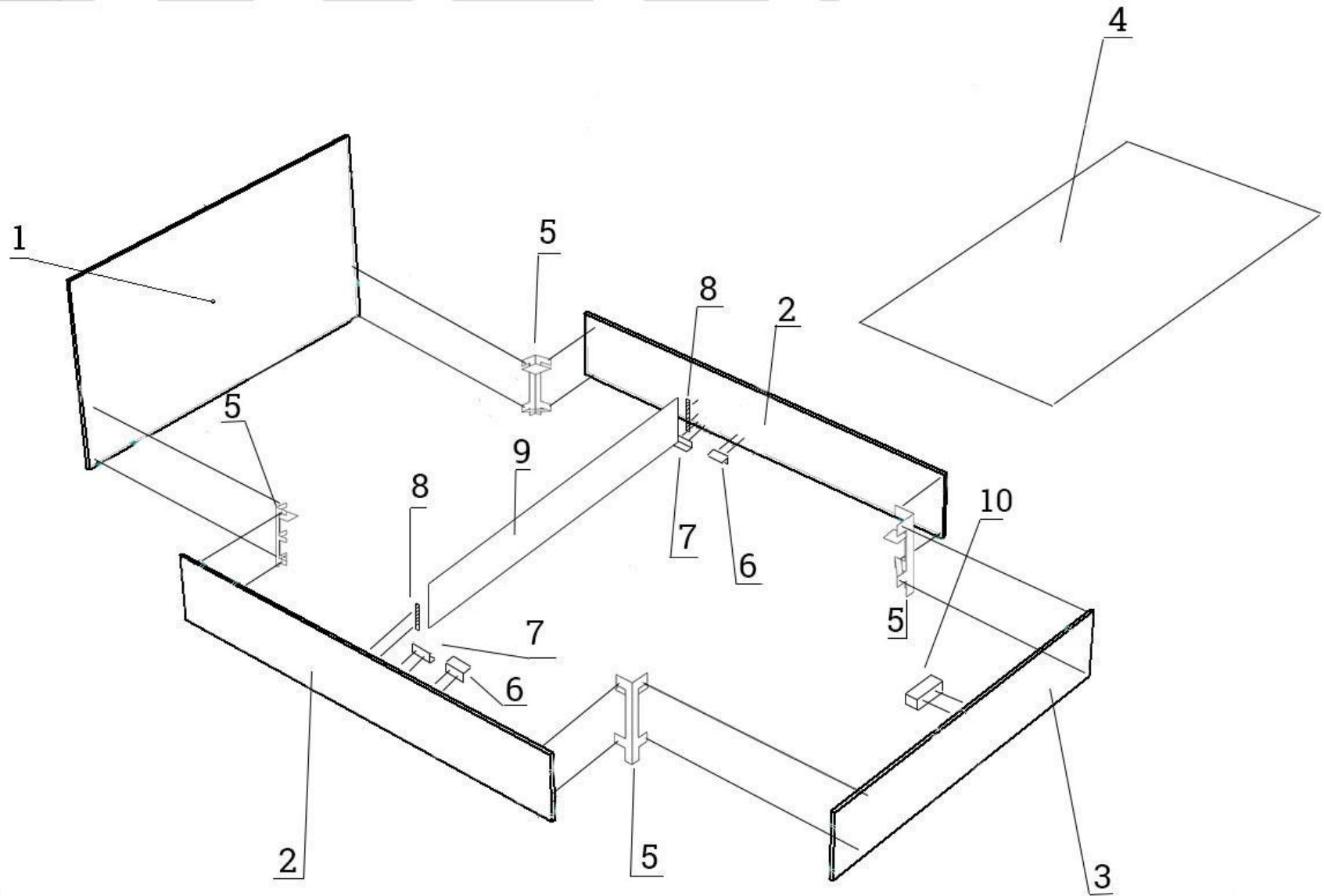

Инструкция по сборке кровати Rosemary



Схема сборки кровати



Обозначения:

- 1 — изголовье кровати;
- 2 — боковые царги;
- 3 — изножье кровати;
- 4 — дно ящика для белья;
- 5 — крепление угловое;
- 6 — уголки крепления дна;
- 7 — уголки для крепления поперечной балки;
- 8 — боковые держатели поперечной балки;
- 9 — поперечная балка;
- 10 — блок центральной поддержки основания.

Последовательность сборки:

1. Закрепить уголки (6) к боковым царгам (2) на расстоянии ~ 97см от изножья (3) на уровне нижней перекладины уголка 5.
2. Собрать каркас кровати, закрепив между собой царги (2), изголовье (1) и изножье (3) уголками (5) при помощи болтов 6X35.
3. Положить дно (4) на уголки (5) и (6), прижать плотно к изножью (3) кровати.
4. Закрепить уголки (7) на уровне низа царги (2) вплотную к дну ящика (4).
5. Закрепить боковые держатели (8) на уровне дна (4) вплотную к нему.
6. Установить поперечную балку (9) между держателями (8) вплотную к дну ящика (4).
7. Собрать основание и подъемный механизм согласно схеме, присоединить его к боковым царгам болтами 6X35.