

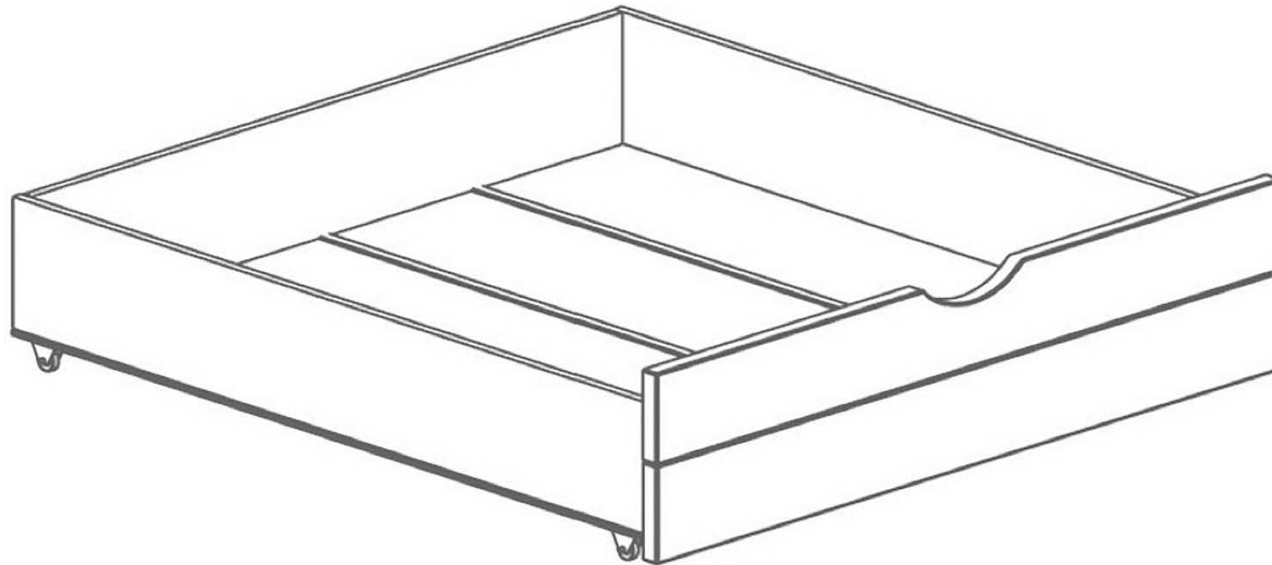

Sleep and Smile

• фабрика уникальных кроваток •

Инструкция по сборке ящика



Габаритные размеры ящика на примере спального места кровати 800x1600

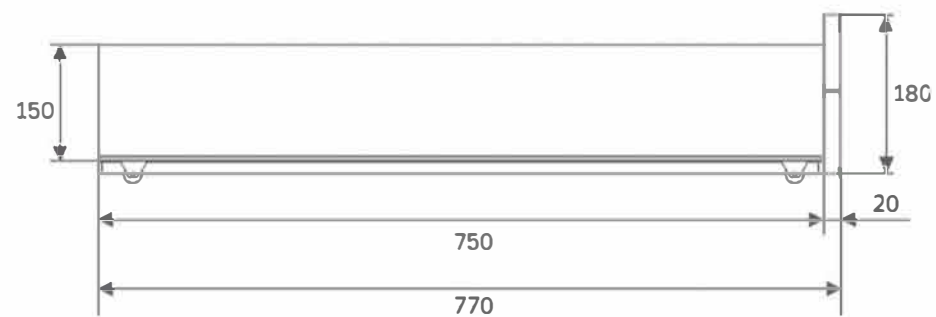
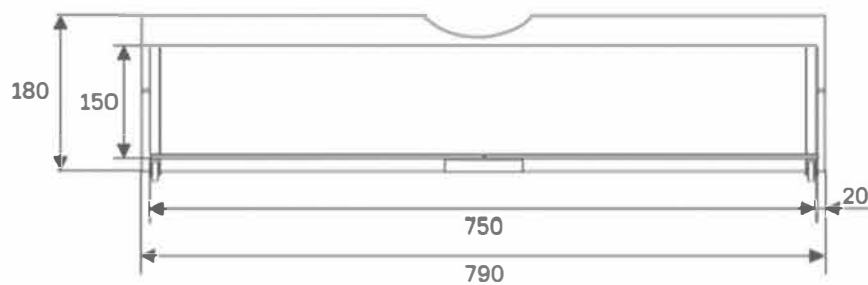

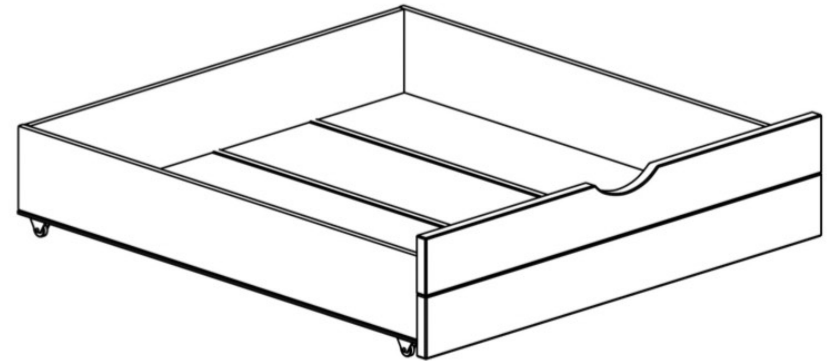
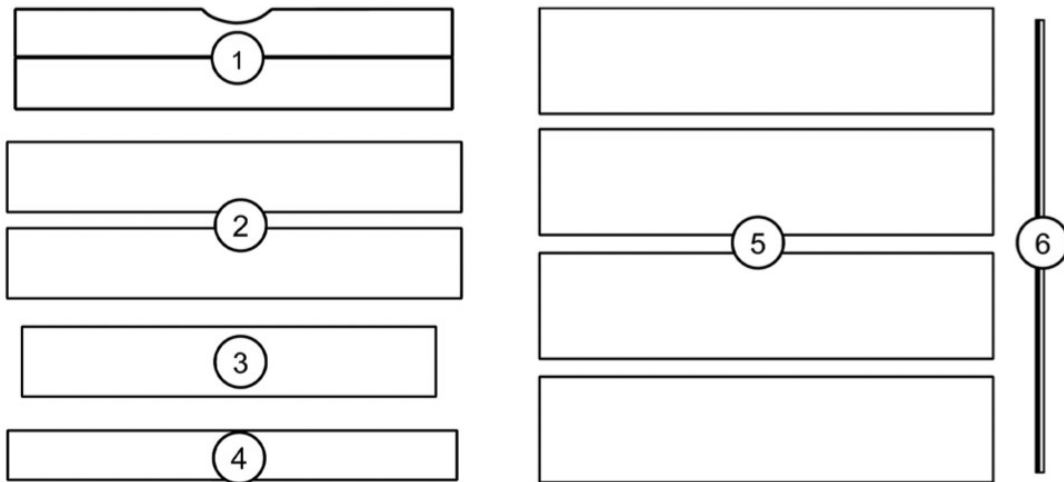

Наименование	Номер	Количество
Фасадная стенка	1	1
Боковая стенка	2	2
Задняя стенка	3	1
Планка-усиление	4	1
Дно ящика	5	4
Соединительная планка	6	3

Наименование	Номер	Вид
Евровинт М6 7x50	101	
Шуруп 4x30	102	
Шуруп 4x16	103	
Гвоздь	104	
Заглушка мебельная	105	
Колесо мебельное	106	
Ключ шестигранный	107	

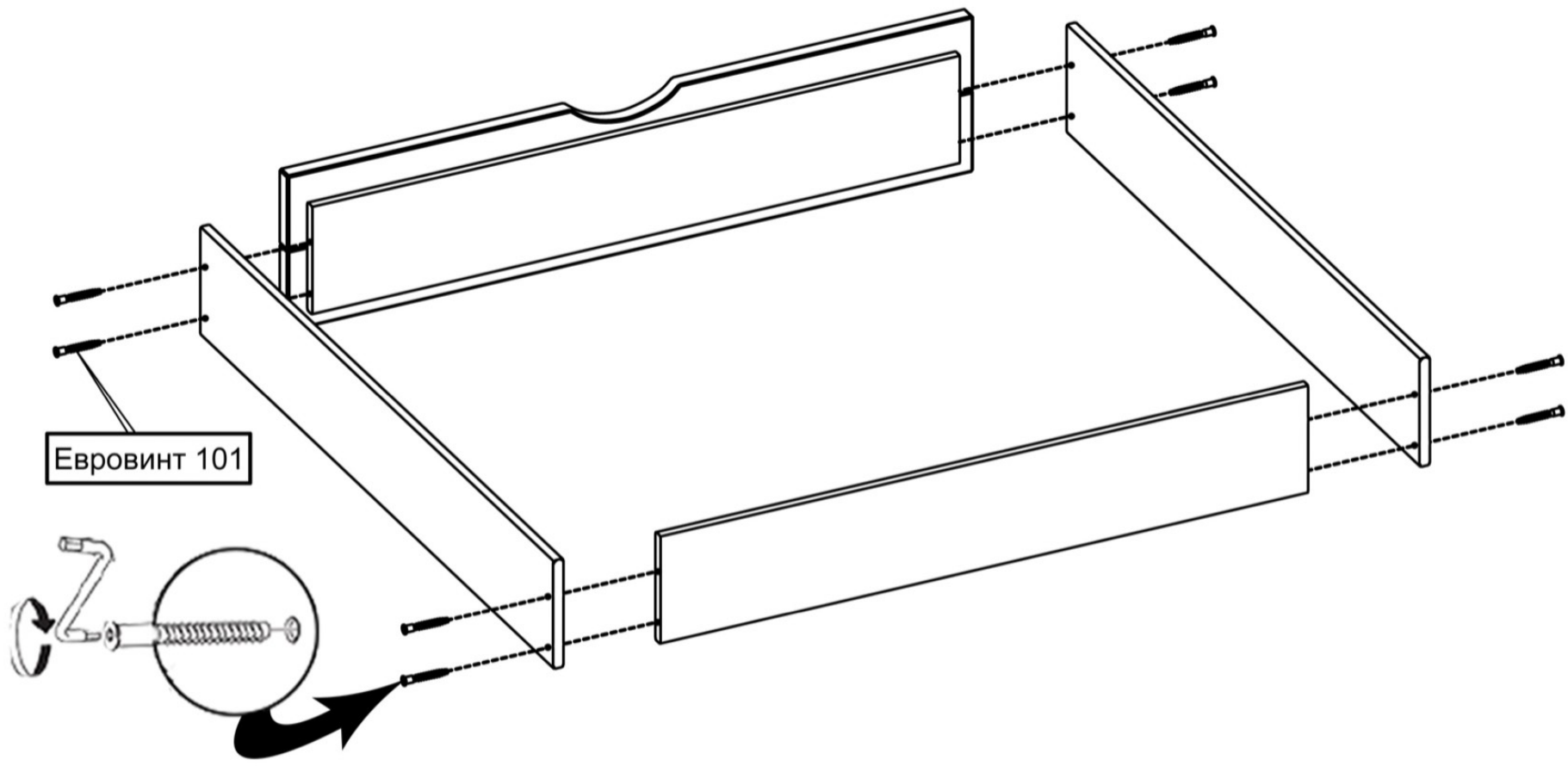

Соберите каркас используя фасадную (1), боковые (2) и заднюю (3) стенки ящика, при помощи евровинта(101)

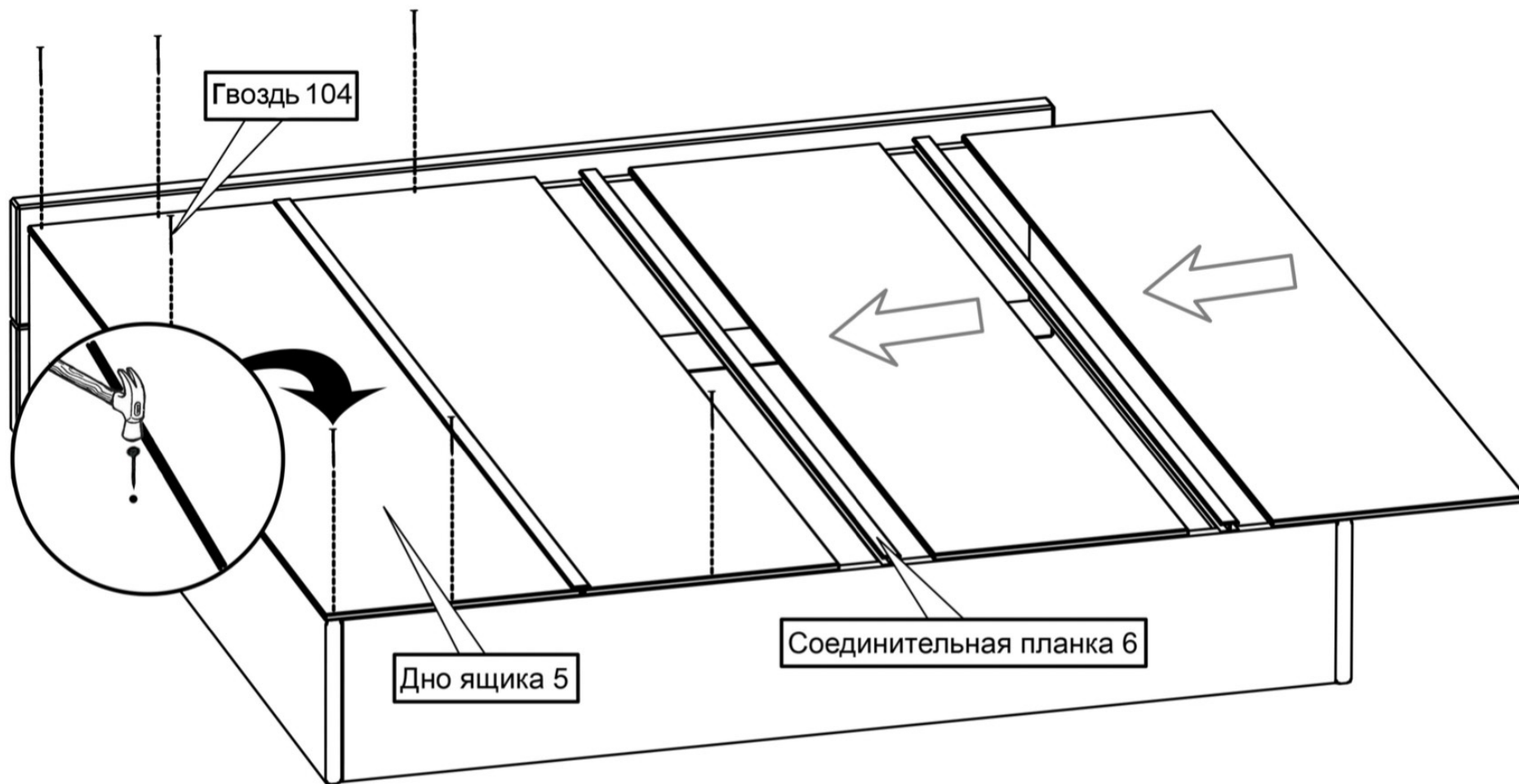

Соберите дно ящика (5) скрепив их между собой при помощи соединительной планки (6) и зафиксируйте ДВП панели (дно ящика 5) используя гвозди(104).

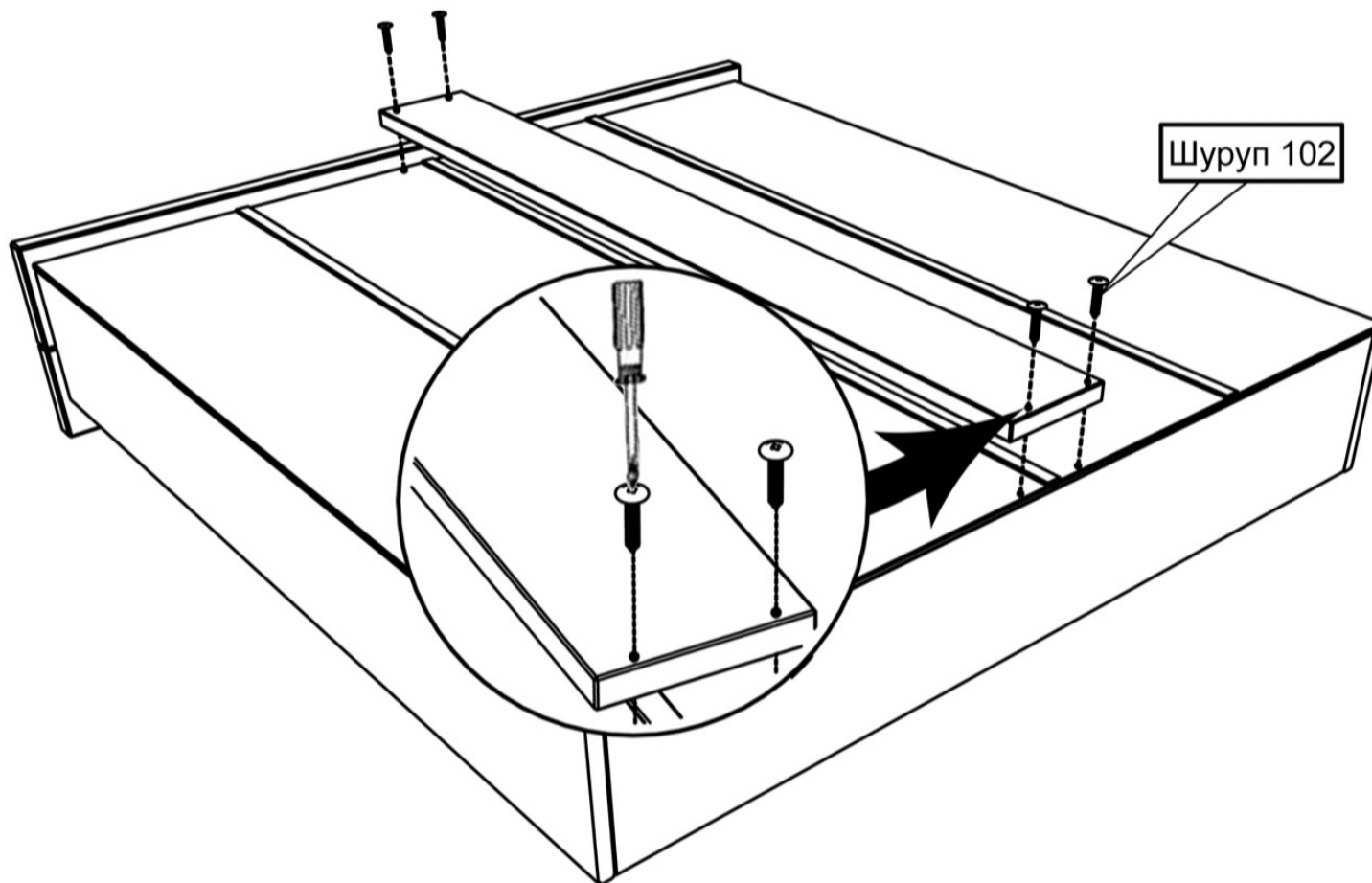

Установите планку-усиление(4) используя шурупы (102) предварительно просверлив отверстия в местах крепления к стенкам ящика(1, 3), используя сверло 3мм.

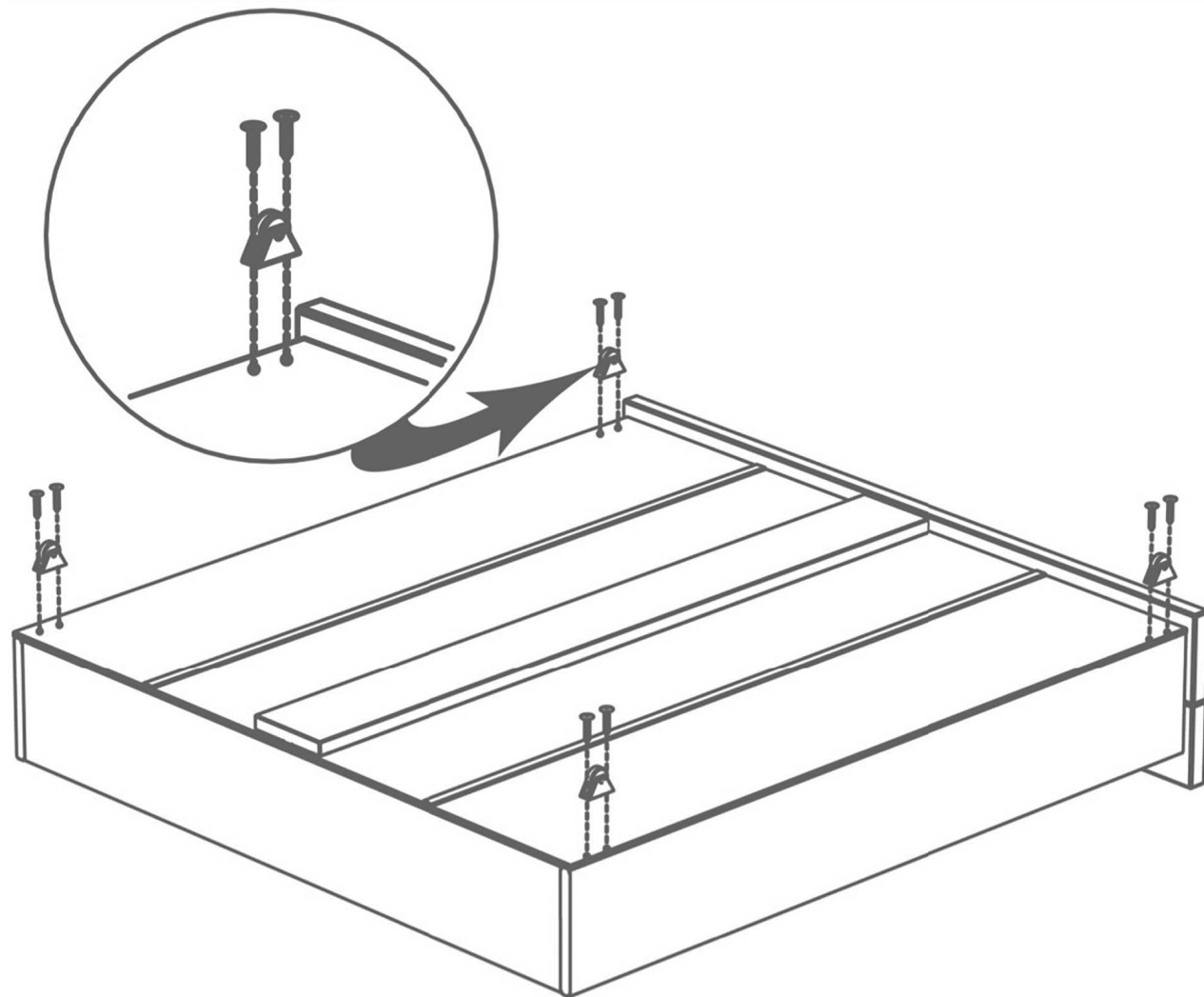

Установите колеса мебельные(106) используя шурупы (103) предварительно просверлив отверстия в местах крепления к стенкам ящика(1, 2, 3), используя сверло 3мм.